

Kranvermietung

ALUKRAN - SERVICE - VERKAUF



Tel.: 0800 - 2585726

Leihkran.de



HV 26/6 KA





HV 26/6 KA

Flexibel, effizient und leistungsstark

Der HV26/6KA ist ein leistungsfähiger Schrägaufzug, der Baumaterialien bis zu 250 kg in eine Höhe von 26 m schafft. Sein Schienenpaket aus hochfestem Aluminium sowie zwei massive Hubzylinder sorgen für eine hohe Standsicherheit und einen sicheren Transport der Last. Hinter

dem PKW zeigt der HV26/6KA aufgrund seines niedrigen Schwerpunktes optimale Fahreigenschaften. Eine ausgewogene Gewichtsverteilung ermöglicht leichtes Rangieren auf der Baustelle.



Materialtransport

Hydraulische Knickschiene

Beim HV26/6KA ist eine 6,85 m lange Knickschiene im Schienenpaket integriert. Diese lässt sich separat hydraulisch ausfahren und passt sich durch die Knickautomatik optimal der Dachneigung an. Höhenverstellbare Lufträder am Ende der Schiene sorgen für eine sichere Auflage an der Traufe. Zusätzliche Lufträder am Kopfstück verhindern eine Beschädigung der Dachhaut.

Steuerung

Lastaufnahmemittel

Serienmäßig ist der HV26/6KA mit einem Kippschlitten ausgestattet, auf dem die verschiedenen Lastaufnahmemittel mit wenigen Handgriffen und ohne Werkzeug montiert werden können. Um Baumaterialien sicher hinauf- oder Bauschutt bequem herunterzuschaffen, steht verschiedenes Zubehör wie Universal- oder Holzpritsche, Kippkübel oder Schuttmulde zur Verfügung.

Der Aufzug verfügt über eine Einhandbedienung aller hydraulischer Funktionen. Über feinfühlig arbeitende Steuerschieber direkt am Gerät wird die Schiene aus- bzw. eingefahren, so dass Auf- und Abbau kontrolliert durchgeführt werden können. Mit einem „Not-Aus-Taster“ lässt sich der HV26/6KA schnell und sicher anhalten. Zusätzlich wird serienmäßig eine elektrische Fernbedienung mitgeliefert. Die feinfühilige Joystick-Steuerung ermöglicht ein sanftes Anfahren und Abbremsen des Schlittens. Da die Fernbedienung mit einem 5 m langen Kabel ausgestattet ist, kann die Last aus sicherer Entfernung und unter Beobachtung transportiert werden.

Motor

Im HV26/6KA ist ein 16 PS starker Zweizylindermotor der Marke Briggs & Stratton verbaut. Bei Betätigung einer Funktion erfolgt eine automatische Drehzahlanhebung. Die serienmäßige Ausstattung mit einer Gasregulierung reduziert den Geräuschpegel und spart Kraftstoff. Daher zeichnet sich das gesamte Antriebssystem durch einen sehr sparsamen Verbrauch und niedrige Kosten aus.

Aufbau

Der Aufbau erfolgt über Steuerschieber direkt am Gerät. Der Drehkranz mit dem Schienenpaket ist stufenlos um 90° nach links und rechts drehbar. Die Einhandbedienung sorgt für mehr Sicherheit beim Auf- und Abbau des Gerätes. Bei maximaler Ausfahrlänge gibt es einen Endanschlag. Das Anheben der Schienen erfolgt durch einen Hubzylinder mit Rohrbruchsicherung. Eine Schlaufseilsicherung an der Schienen- und Schlittenwinde hält das Seil gespannt.

Abstützsystem

Der HV26/6 KA ist serienmäßig mit einer massiven Vierfach-Abstützung ausgestattet. Die Stützen sind um 180° schwenkbar. Fallstützen ermöglichen einen zeitsparenden Aufbau.

Unterverlängerung

Die Unterverlängerung kann bis zum Boden herabgelassen werden. Dadurch wird eine flexible Beladung ermöglicht.



Technische Informationen

Grundschielenlänge 6,5 m
 Knickschiene 6,85 m
 Ausfahrlänge 26,0 m
 Traufhöhe 21,0 m
 Schlittengeschwindigkeit 48 m/min
 Traglast 250 kg
 Fahrzeugmaße 8,80 x 1,80 x 2,26 m
 elektrische Handfernbedienung
 Reserverad
 Stützrad

Zubehör (optional)

Universalpritsche (500 x 500 x 1.000 mm)
 Holzpritsche (1.000 x 500 x 1.000 mm)
 Kippkübel untere Entleerung (170 l)
 Kübel für Kaminbauer (80 l)
 Ziegelvorlader

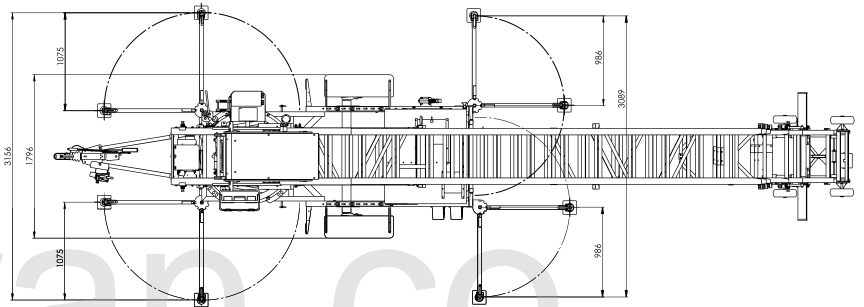
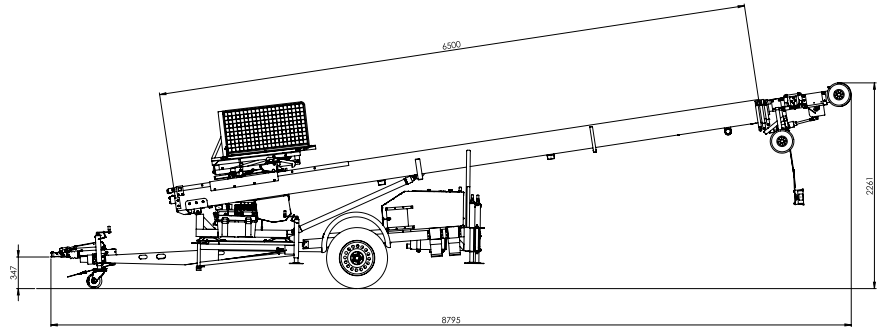

HV 26/6 KA

Kranvermietung

ALUKRAN - SERVICE - VERKAUF



Tel.: 0800 - 2585726

Leihkran.de



Domes-Schwarz GbR

Lärchenweg 12

63688 Gedern

ds@kran.co

+49 6045 95 57 13

Vorbehaltlich technischer Änderungen. Alle Maße sind ca.-Angaben. Änderungen der Funktionen und Leistungen bleiben vorbehalten. Die Angaben spiegeln die Geräteleistungen zum Zeitpunkt der Drucklegung wider.